

JHSP

Máquina circular monofrentura destinada a produção de tecido de malha confortável, leve e elástico nos dois sentidos, perfeito vanisé, livre de riscos verticais.

Máquina circular para la fabricación de tejidos de punto cómodo, ligero y elástico en ambas direcciones, vanisé perfecta, libre de riesgo vertical.

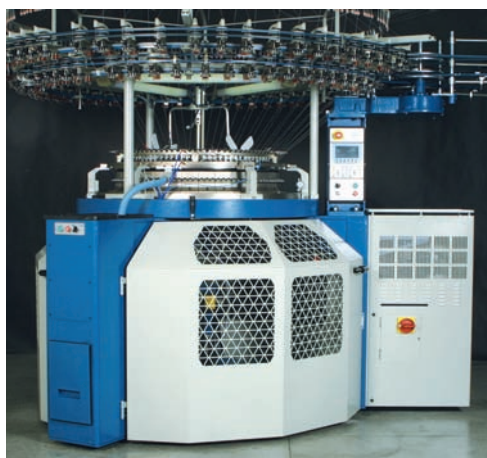
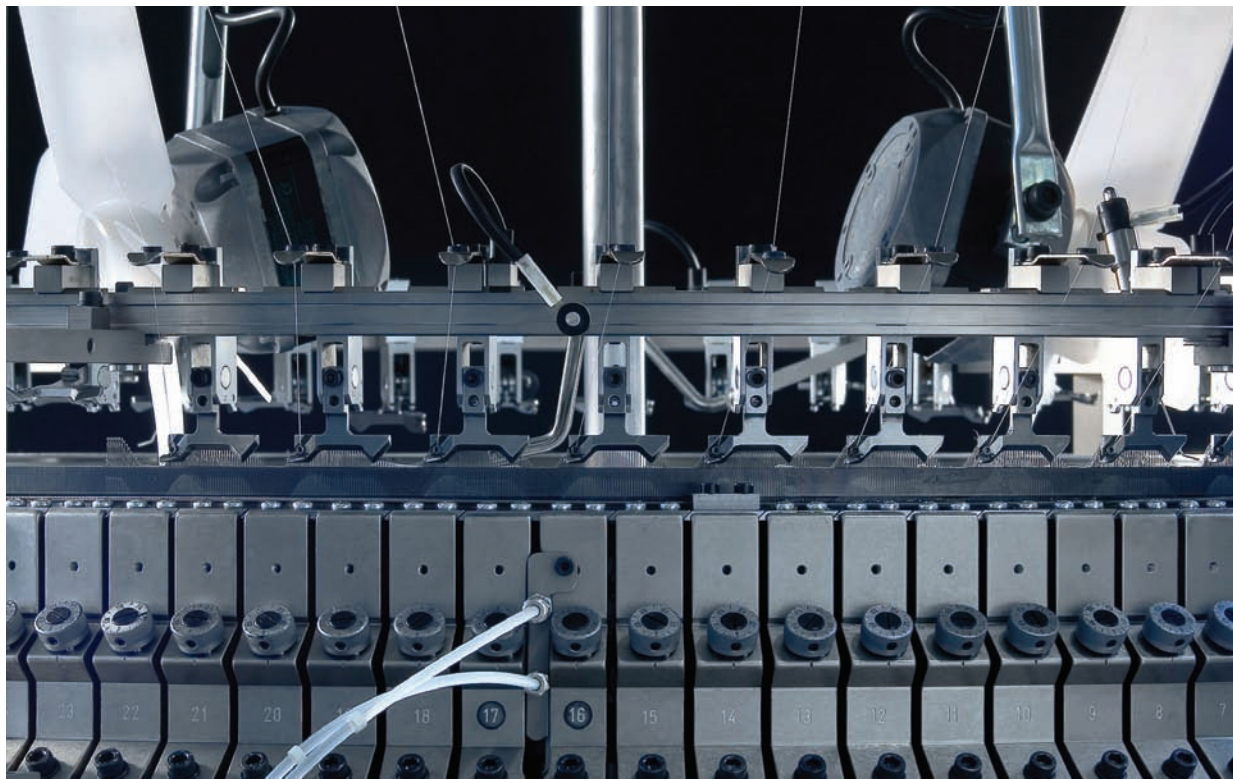

Ótima versatilidade

Tradicional basamento Orizio modular, renovado na funcionalidade, robustez e estética com painel de controle "Novo Millennium" integrado que permite a utilização de novas tecnologias e integra em uma única placa eletrônica, com um processador RISC, as seguintes funções:

- visualização gráfica da imagem dos principais parâmetros e alarmes.
- sinalização diagnóstica.
- predisposição incorporada para gestão integrada do dispositivo de cálculo de consumo do fio (LFA).
- predisposição incorporada para gestão integrada fotocélula.
- registro de dados de produção e parâmetros de artigos executados nos últimos 30 dias.

- troca de turno automática.
- rede de transmissão de dados da máquina

Máquina na versão standard de 30" e 32" de diâmetro, pré disposta para receber duas pistas fixas de pedras para produção de: Jersey e Jersey com elastômero.

A absoluta ausência de riscos verticais, com pontos incomparáveis, a regularidade da malha e de elasticidade são as características principais deste produto em 28, 32, 34, 38, 40, 42, 44, 50 e 60 de finura.

Excelente versatilidad

Tradicional base modular Orizio, renovado en el fucionalidade, robustez y la estética con el panel de control del "Nuevo Milenio" integrado que permite el uso de las nuevas tecnologías y se integra en una sola tarjeta electrónica con un procesador RISC, el siguientes funciones:

- visualización gráfica de los principales parámetros y alarmas.
- señalización de diagnóstico.
- predisposición a la gestión empresarial para el dispositivo cálculo del consumo de los hilos (LFA).
- predisposición para fotocélula integrada.
- registro de datos y parámetros de producción de productos transportados en los últimos 30 días.
- cambio del turno automático.
- red de transmisión de datos de la máquina.

Máquina en su estándar de 30" y 32" de diámetro, preparados para obtener dos carriles de piedras fijas para la producción de: Jersey y Jersey con lycra.

La ausencia absoluta de riesgo vertical con puntos sin igual, la regularidad de la malla y la elasticidad son las características principal producto de 28, 32, 34, 38, 40, 42, 44, 50 y 60 de finura.

ORIZIO

JHSP

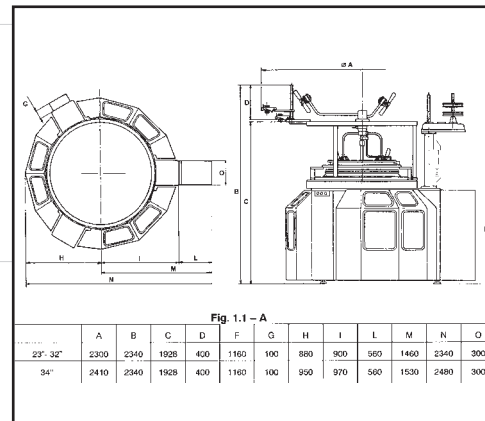

Acessórios standard

Sistema de controle "Novo Millennium".
Acionamento através de inverter para a procura da velocidade ideal.
Armazenadores para alimentação do fio.
Regulagem do registro comprimento do ponto de malha (peso) com parafusos micro-métricos em cada alimentador.
Regulagem centralizada contemporânea sobre todos os alimentadores.
Guia fio móvel de zircônio, material contra desgaste.
Lubrificação automática das agulhas.
Sistema de limpeza das agulhas do cilindro e guia fio obtida com sistema combinado de ar em pressão e ventiladores.
Gaiola modular com reserva.
Dispositivo para determinação do consumo de fio, LFA.

Accesorios standard

Sistema de control "Nuevo Milenio".
Accionamiento por inverter para la busca de la velocidad ideal.
Almacenamiento para la alimentación del hilo.
Ajuste de la longitud de registro del punto de la malha (peso) por tornillos de micrométricos en cada alimentador.
Ajuste centralizado para todos los alimentadores.
Guía hilo móviles de zircônio contra desgaste.
Lubrificación automática de las agujas.
Sistema para la limpieza de las agujas del cilindro y guía hilos, obtenidos por sistema combinado con presión aire y ventiladores.
Fileta modular con reserva.
Dispositivo para determinar el consumo, LFA.

Acessórios opcionais

Kit para elastômeros.
Kit para meia malha vanisé.
Kit para meia malha trivanisé.
Gaiola de tubos anti estática, gaiola fechada de tubo compassamento do fio a ar (Air Jet).
Fraldador com caixa.
Fotocélula.
Conexão Orimonitor.

Accesorios opcionales

Kit para elastómeros.
Kit para Vanis medio punto.
Kit de medio punto trivanisé.
La fileta de tubos, gaiola anti estatica alambre de tubo cerrado compasiva a la atmósfera (Aire Jet).
Plegador con la caja.
Célula fotoelétrica.
Conexión Orimonitor.

Modelo	Diâmetro	Finura	Velocidade RPM	Velocidade periférica Mt./sec.	Número alimentador	Potência do motor kw	Peso líquido kg	Peso kg embalagem	Espaço piso m ²
Modelo	Diámetro	Galga	Velocidad RPM	Velocidad periférico Mt./sec.	Número alimentador	Poder de motor kw	Peso neto kg	Peso kg embalaje	Espacio piso m ²
JHSP	30" e 32"	28-60	25	1,00	96 e 102	5,5	1880	2410	20

A Avanço reserva-se no direito de modificar a qualquer momento, sem aviso prévio, as características das máquinas que constam no presente catálogo.

Av. Presidente Wilson, 3544 Ipiranga S. Paulo Brasil T. +55.11.2066 0020 F. +55.11.2914 0901
www.avanco.ind.br e-mail: comercial@avanco.ind.br



AVANÇO S.A.
Ind. e Comércio de Máquinas